

Betjeningsvejledning

Trykafbryder

61589

XPO ^{the} **tool**
experts



Billedet ligner, kan variere afhængigt af model

Læs og overhold betjenings- og sikkerhedsanvisningerne før ibrugtagning! Der tages forbehold for

tekniske ændringer!

På grund af den løbende udvikling kan illustrationer, funktionstrin og tekniske data variere en smule.



Oplysningerne i dette dokument kan til enhver tid ændres uden forudgående varsel. Ingen del af dette dokument må kopieres eller gengives i nogen anden form uden forudgående skriftligt samtykke. Alle rettigheder forbeholdes.

WilTec Wildanger Technik GmbH påtager sig intet ansvar for eventuelle fejl i denne brugervejledning eller i tilslutningsdiagrammerne.

Selv om WilTec Wildanger Technik GmbH har gjort alt for at sikre, at denne brugervejledning fuldstændig, nøjagtig og opdateret, kan fejl ikke udelukkes.

Hvis du har fundet en fejl eller gerne vil komme med et forslag til forbedring, ser vi frem til at høre fra dig.

Send os venligst en e-mail til:

service@wiltec.info

eller brug vores kontaktformular:

<https://www.wiltec.de/contacts/>

Du kan finde den aktuelle version af disse instruktioner på flere sprog i vores online shop på:

<https://www.wiltec.de/docsearch>

Vores postadresse er:

WilTec Wildanger Technik GmbH
Königsbenden 12
52249 Eschweiler

Hvis du vil returnere dine varer til ombytning, reparation eller andre formål, skal du bruge følgende adresse. Vær opmærksom! For at sikre en smidig behandling af din reklamation eller returnering bedes du kontakte vores serviceteam, før du returnerer varerne.

Afdelingen for returvarer
WilTec Wildanger Technik GmbH
Königsbenden 28
52249 Eschweiler

E-mail **service@wiltec.info**

Tlf: +49 2403 55592-0

Fax: +49 2403 55592-15



Introduktion

Tak, fordi du har købt dette kvalitetsprodukt. For at minimere risikoen for skader beder vi dig om altid at par grundlæggende sikkerhedsforanstaltninger, når du bruger dette produkt. Læs venligst denne betjeningsvejledning omhyggeligt, og sørg for, at du har forstået den. Opbevar denne brugsanvisning på et sikkert sted.

Sikkerhedsinstruktioner

- Dette apparat er ikke beregnet til brug af børn eller personer med nedsatte fysiske, sensoriske eller mentale evner eller manglende erfaring og/eller viden, medmindre de er blevet overvåget eller instrueret i brugen af apparatet af en person, der er ansvarlig for deres sikkerhed. Børn må ikke udføre brugervedligeholdelse og skal være under opsyn for at sikre, at de ikke leger med apparatet.
- Kontrollér apparatet før hver brug. Brug ikke apparatet, hvis komponenterne er beskadigede eller slidte, og tilsidesæt aldrig sikkerhedsanordninger.
- Vær opmærksom på, at du ansvarlig for sikkerheden på din arbejdsplads. Hold den altid ryddelig og sørg for, at den er tilstrækkeligt oplyst, da rodede og dårligt oplyste arbejdspladser udgør en øget risiko for ulykker.
- Vær opmærksom på, at ekstreme temperaturpåvirkninger (der afviger fra rumtemperaturen) kan føre til afvigelse i koblingspunktet eller svigt af pressostaten.
- Brug kun produktet i dets oprindelige tilstand, og foretag ikke uautoriserede ændringer eller modifikationer.
- Undgå mekanisk belastning af pressostaten på grund af kraftige stød eller vibrationer.
- Vær opmærksom på det angivne trykområde. Undgå statiske eller dynamiske overtryk, der overskrider det angivne trykområde. Overskridelse af trykområdet vil føre til ændringer i adfærd og levetid eller beskadigelse af enheden.
- Rør aldrig ved, løft eller bær aldrig kompressoren væk, når den er tilsluttet strømforsyningen via kablet. Sørg for, at stikkontakten er beskyttet mod vand og fugt.
- Afbryd altid elektriske apparater fra strømforsyningen, før du udfører vedligeholdelses- og rengøringsarbejde.
- Vi påtager os intet ansvar for skader på apparatet, der skyldes forkert brug eller forkert vedligeholdelse.

Tilsluttet brug

Trykafbrydere bruges blandt andet til at skifte pumper, ventiler eller kompressorer og bruges til at regulere trykket. Hvis trykket i apparatet når den tidligere indstillede øvre grænse, udløses pressostaten og sørger for, at motoren slukkes ved at afbryde styrekredsløbet og dermed udligne trykket i apparatet. Hvis trykket derimod er for lavt, starter den motoren, så der opbygges et ekstra tryk. Denne trykafbryder er egnet til brug på små kompressorer med en elektrisk motor med et maksimalt strømforbrug på 5,5 kW. **Forkert brug eller strukturelle ændringer af apparatet kan føre til skader på apparatet og dets omgivelser samt alvorlige , som producenten ikke kan holdes ansvarlig for.**



Tekniske specifikationer

Nominel strøm (A)	16
Nominel spænding (V)	240
Maks. tilladt tryk ()bar	8
Visning af trykmåler ()bar	0-12 (0-180 psi)
Tråd ()mm	20,67 (1/2")
Forbindelse	NW7.2
Vægt ()kg	0,72

Ibrugtagning

- Læs først denne betjeningsvejledning, og sørg for, at apparatet er i perfekt stand, før du tager det i brug.
- Tilslut derefter trykafbryderen til den medfølgende trykforbindelse og overtryksventilen til røret.
- Tilslut derefter kablerne i henhold til det vedlagte ledningsdiagram.
- Sørg for, at trykafbryderen er korrekt jordet.
- Hvis det nominelle tryk skal indstilles, kan du justere det ved hjælp af en skruetrækker på justeringsskruen. Sørg for, at trykket det samme på begge sider af fjederen. Drej skruen med uret for at reducere trykket og mod uret for at øge det. (Følg instruktionerne på lufttrykskontakten).
- Kontrollér kontakterne regelmæssigt, og fjern eventuelle aflejringer for at sikre vægfri drift.

Kredsløbsdiagram

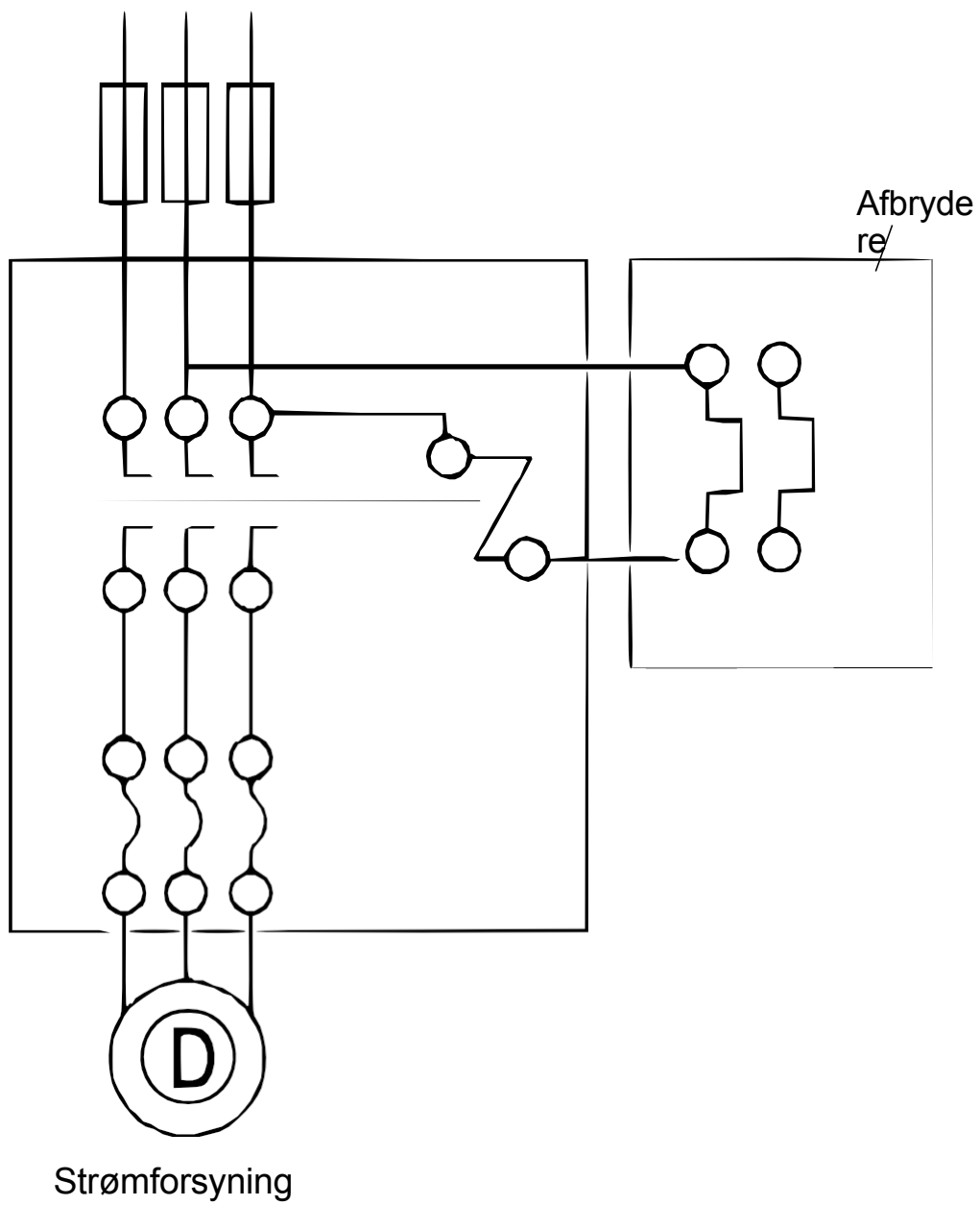

Regler for bortskaffelse

EU-direktivet om bortskaffelse af affald af elektrisk og elektronisk udstyr (WEEE, 2012/19/EU) blev implementeret med loven om elektrisk og elektronisk udstyr.

Alle WilTecs elektriske apparater, der er omfattet af WEEE, er mærket med et symbol med en overkrydset skraldespand. Dette symbol angiver, at dette apparat ikke må bortskaffes sammen med husholdningsaffald.

WilTec Wildanger Technik GmbH har registreret sig hos det tyske registreringsorgan EAR under WEEE-registreringsnummeret DE45283704.

Bortskaffelse af brugte elektriske og elektroniske apparater (Anvendes i EU-lande og andre europæiske lande med et separat indsamlingssystem for disse apparater). Symbolet på produktet eller dets emballage angiver, at dette produkt ikke må behandles som almindeligt husholdningsaffald, men skal afleveres på et indsamlingssted for genbrug af elektrisk og elektronisk udstyr.

Ved at bidrage til korrekt bortskaffelse af dette produkt beskytter du miljøet og sundheden.

af dine medmennesker. Miljø og sundhed er i fare ved forkert bortskaffelse. Materialelegenbrug hjælper

med at reducere forbruget af råmaterialer.

Du kan få flere oplysninger om genbrug af dette produkt ved at kontakte de lokale myndigheder, den kommunale renovationservice eller den butik, hvor du har købt produktet.



Adresse:
WilTec Wildanger Technik GmbH
Königsbenden 12 / 28
D-52249 Eschweiler

Vigtig bemærkning:

Eftertryk, også i uddrag, og enhver kommerciel anvendelse, også af dele af manualen, må kun ske med skriftlig tilladelse fra WilTec Wildanger Technik GmbH.